

PIEZAS

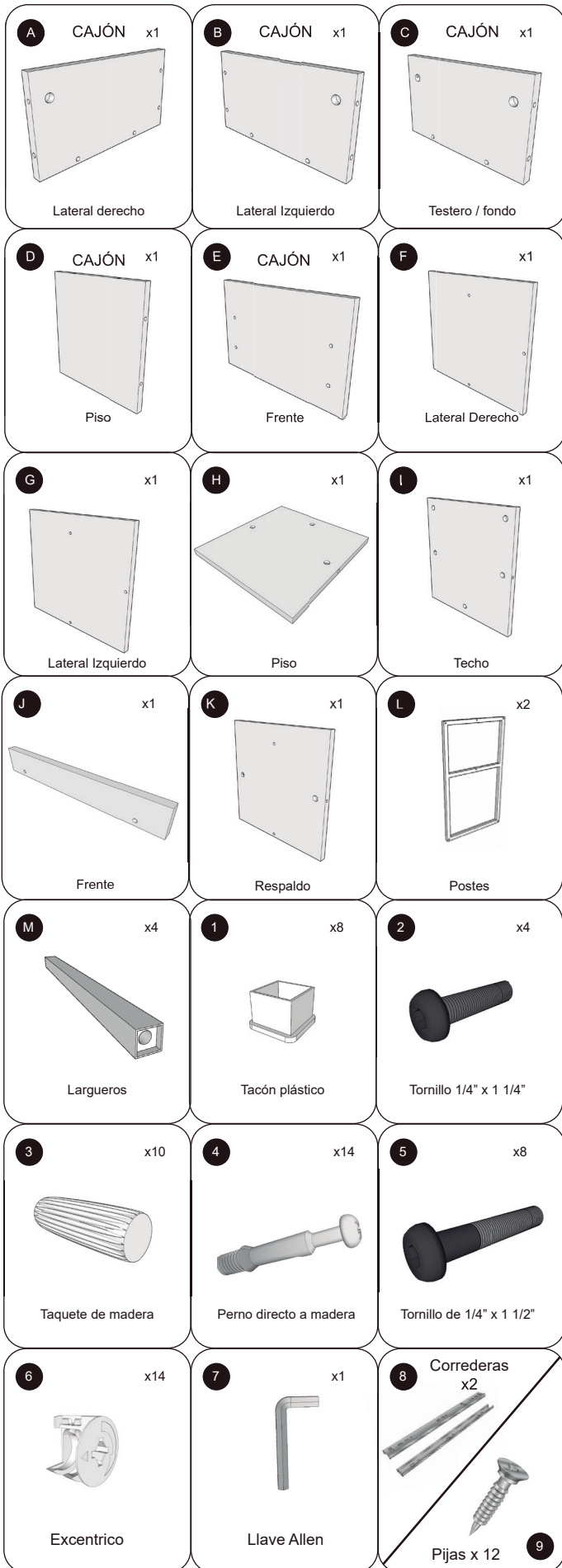

BURÓ PORTO  
40cm x 40cm x 70cm

ESAVELA  
INNOVACIÓN Y PRESTIGIO

MÉTODO DE ENSAMBLE

CAJÓN

1. RECONOCIMIENTO DE PIEZAS Y UBICACIÓN DE TORNILLERÍA

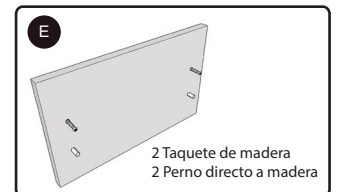
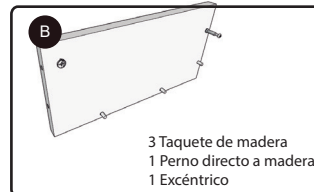
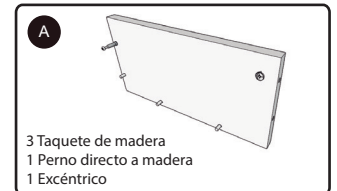
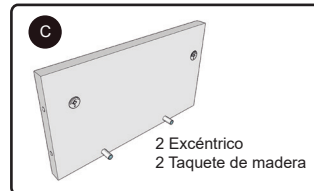
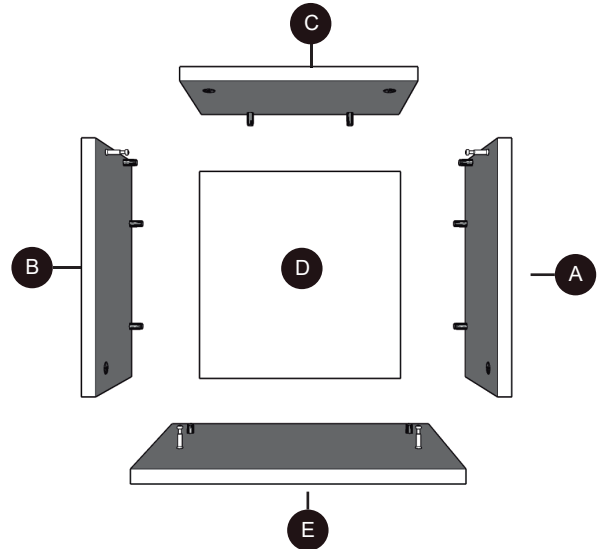

**NOTA:** La flecha del excéntrico es necesario que apunte en dirección al orificio marcado de la pieza a embonar, una vez insertado, girar con la llave allen el excéntrico para asegurar.



El perno directo a madera, se coloca con ayuda de un desarmador ( no incluido ). Para saber que está completamente atornillado, debemos girar el desarmador hasta que el perno deje de girar.

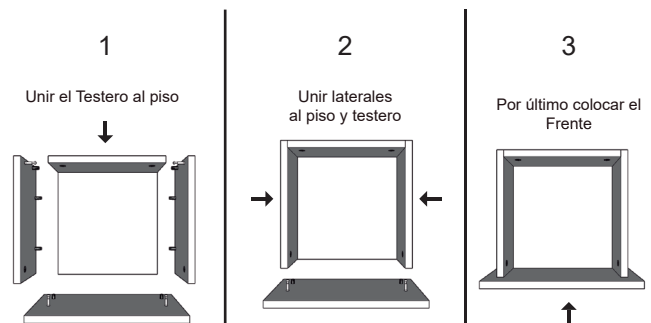

\*Al momento de unir, asegurar excéntricos\*

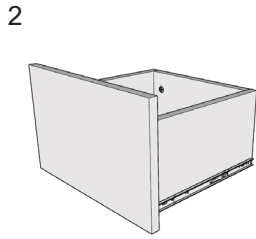
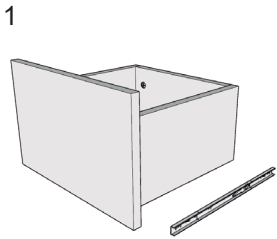

**CORREDERAS:**

Para ubicar las correderas en el cajón, es necesario escuadrar con el borde del frente y la parte inferior del lateral, en seguida toma una pija y con un desarmador ( no incluido ) atornilla hasta introducir por completo. Realiza el mismo procedimiento con el lateral faltante.

**CUERPO**

**1. RECONOCIMIENTO DE PIEZAS Y UBICACIÓN DE TORNILLERÍA**

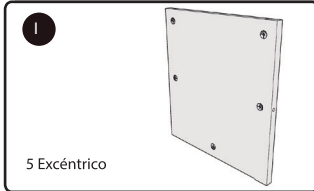
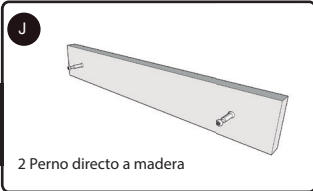
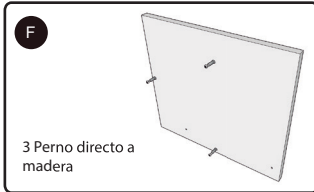
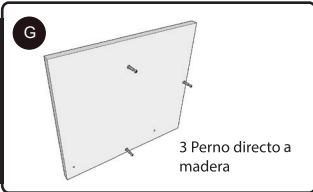
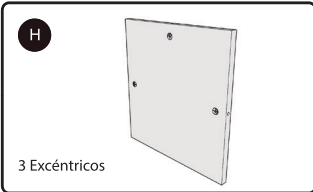
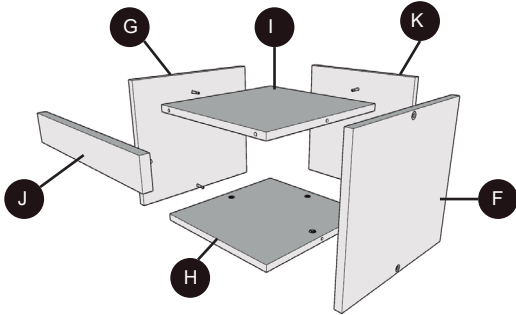

**1 Colocar piso y techo al respaldo**

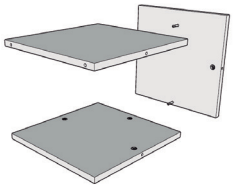

**2 Unir laterales**

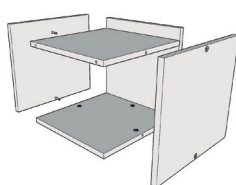

**3 Colocar Frente**

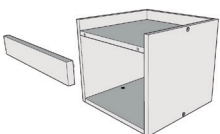

**4 Asegurar todos los excéntricos**

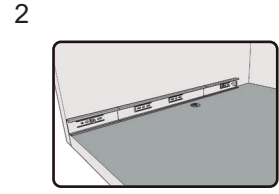
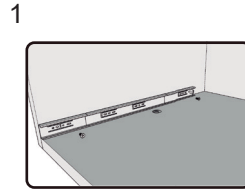
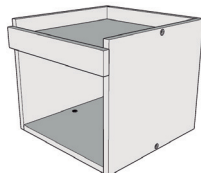

**CORREDERAS:**

Es necesario escuadrar con el borde del piso y la parte inferior interna del lateral, en seguida toma una pija y con un desarmador ( no incluido ) atornilla hasta introducir por completo. Realiza el mismo procedimiento con el lateral faltante.

**ESTRUCTURA**

**1** Selecciona un poste y los cuatro largueros, unelos sin ajustar por completo con el tornillo 5

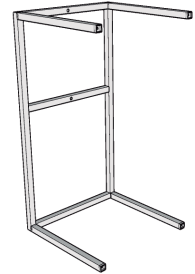
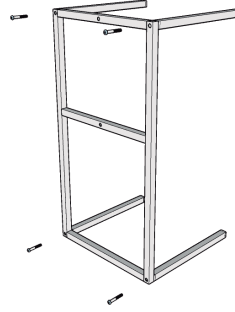

**2** Para mejor comodidad, gira la estructura y el cuerpo del mueble y desliza para colocar en su sitio.

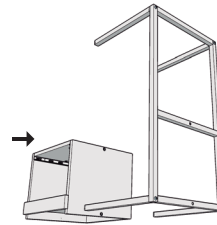

**3** Primero aseguramos el cuerpo del mueble a la estructura con los tornillos No. 2. Realiza el mismo porcedimiento en el segundo poste de la estructura.

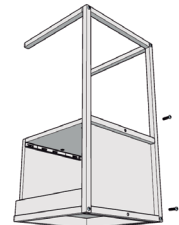

**4** Una vez asegurados los 4 tornillos centrales del cuerpo del mueble a la estructura, colocar el resto de tornillos No. 5 para fijarla completamente, apóyate con la llave allen para fijar todos los tornillos.

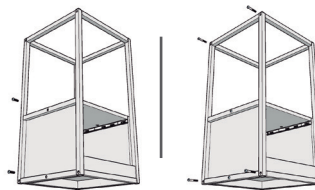

**5** Colocamos el mueble a su posición original y deslizamos el cajón previamente armado en su sitio.

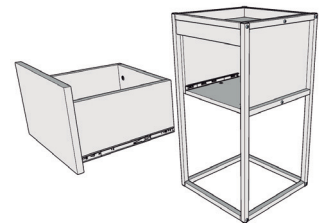

**6**

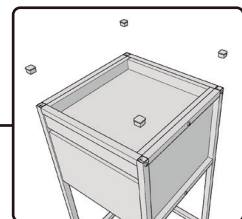
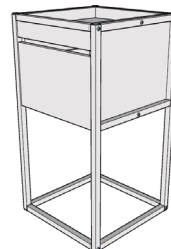

\*Por último, con ayuda de una martillo ( no incluido ) posiciona el tacón plástico en sus 8 esquinas.